

物件名

グランスイート苦楽園 [208号室]

南向きで陽当たり・通風・良好！ ペット飼育可で大切な家族と一緒に住めます！

FURVAL ファヴァル®

Furnish a Valuable Life

「未来に向けた住まい」
ホームネットの
価値ある生活

販売価格

3,549 (税込)
万円

交通

阪急甲陽線
「甲陽園」 徒歩 18分

間取り

専有面積 (壁芯)

3LDK 81.23 m²
(バルコニー面積 12.78 m²)

物件概要

- 所在地 兵庫県西宮市大社町 11-31
- 構造 / 階数 鉄筋コンクリート造 7階建 2階部分
- 総戸数 95戸
- 土地権利 所有権
- 築年月 2005年8月 (平成17年)
- 管理形態 全部委託 ■管理方式 日勤
- 管理会社 三菱地所コミュニティ株式会社
- 管理費 月額 11,100円
- 修繕積立金 月額 14,620円
- インターネット使用料 月額 1,100円
- 自治会費 月額 100円
- 駐車場 月額 1,800 ~ 7,800円
- 駐輪場 月額 200 ~ 300円
- バイク置き場 月額 500 ~ 1,000円
- 現況 空室
- 引渡 相談
- 本体設備 エレベーター・オートロック
- ペット飼育 可 (犬、猫、ウサギ等とし成長時の体長が50cm未満の動物。一住戸一匹まで。)

完成写真など物件情報をご覧になれます！

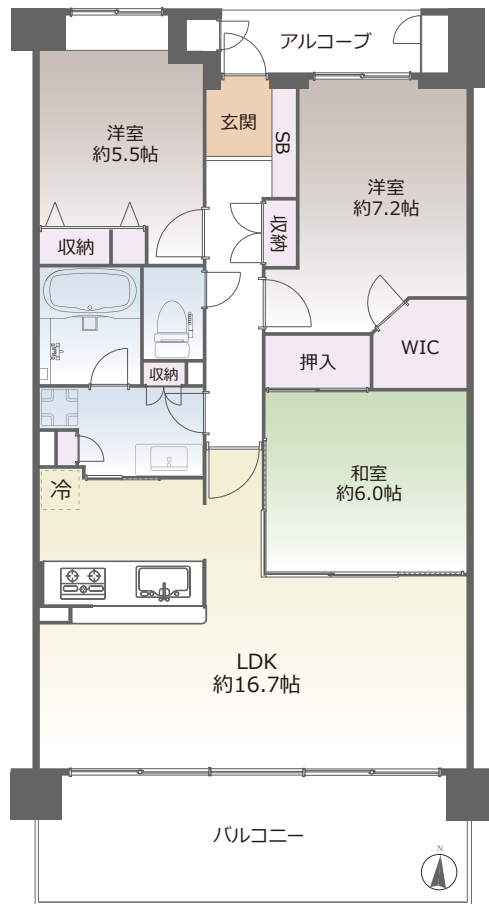

内装イメージ

※実際と異なる場合がございます。

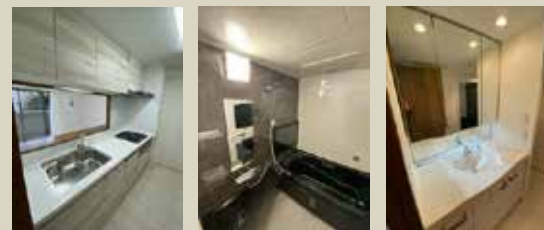

Kitchen Bathroom Powderroom



マンション外観 眺望



おすすめポイント

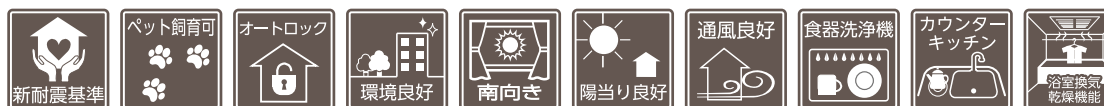

設備内容

2024年1月29日完了

- ◆キッチン システムキッチン新規交換
- ◆浴室 シャワーヘッド・ホース新規交換
- ◆トイレ 温水洗浄機能付便座新規交換
- ◆床材 フローリング張替
- ◆建具 新規交換、襖張替
- ◆その他 洗濯機防水パン新規交換
クロス張替
ハウスクリーニング 他

購入後も安心 アフターサービス保証付

弊社では内装工事の内容を明示しその部位ごとに一定期間を保証する「アフターサービス保証制度」をご提供しております。



Google Map

※図面と現況に相違がある場合は現況優先とします。
※売主指定の司法書士をご利用いただけます。
※税込価格とは消費税を含んだ額となります。